



KAREL MS26S

ELEKTRONİK TELEFON SANTRALI



KAREL MS26S

ELEKTRONİK TELEFON SANTRALI

**MONTAJ, PROGRAMLAMA
ve
KULLANIM KILAVUZU**

KAREL

KAREL
ELEKTRONİK
SANAYİİ ve
TİCARET A.Ş.

İSTANBUL Tel:0.212.288.31.00 Fax:0.212.275.40.01 istanbul@karel.com.tr

ANKARA Tel:0.312.441.38.38 Fax:0.312.442.07.77 ankara@karel.com.tr

İZMİR Tel:0.232.445.55.55 Fax:0.232.441.73.73 izmir@karel.com.tr

ANTALYA Tel:0.242.323.13.13 Fax:0.242.323.09.83 antalya@karel.com.tr

VAN Tel:0.432.214.00.30 Fax:0.432.214.03.60 van@karel.com.tr

<http://www.karel.com.tr>

MS 26S MPK- V002 26/04/2001

KAREL bu dokümanda belirtilen aksesuar özelliklerinde önceden haber vermeden değişiklik yapma hakkına sahiptir.

İÇİNDEKİLER

| | |
|--|-----------|
| MONTAJ BİLGİLERİ : | 5 |
| Tanıtım:..... | 5 |
| Uygunluk:..... | 5 |
| Santralin Yerine Takılması:..... | 5 |
| Güç Ünitesi:..... | 8 |
| Topraklama Bilgileri:..... | 9 |
| Tesisat Bağlantıları:..... | 9 |
| SİSTEM ÖZELLİKLERİ: | 10 |
| Sistem yapısı :..... | 10 |
| Enerji kesintilerinde çalışma :..... | 10 |
| Bekletmede müzik bağlantısı :..... | 10 |
| Özel röle bağlantısı :..... | 10 |
| * ve # tuşları (MF telefonlar için) :..... | 10 |
| Çevir sesleri ve çatalaltı tanımı :..... | 10 |
| KULLANICILAR İLE İLGİLİ SERVİSLER: | 12 |
| Dahili abone ile görüşmek :..... | 12 |
| Harici abone ile görüşmek:..... | 12 |
| Seçerek dış hat almak :..... | 12 |
| Meşgulde sıraya girmek (iç / dış hat) :..... | 12 |
| Dış hattı yeniden aramak :..... | 13 |
| Dış hat otomatik arama :..... | 13 |
| Ortak hafızadan arama yapmak:..... | 13 |
| Özel hafızaya numara girme :..... | 13 |
| Özel hafızadan arama yapmak:..... | 14 |
| Çağrı yakalamak için :..... | 14 |
| Dış hat çağrısını aktarmak:..... | 14 |
| Dış hattı bekletmek:..... | 15 |
| Başka bir abonenin beklettiği bir dış hattı geri almak:..... | 15 |
| Çağrı yönlendirmek:..... | 15 |
| Konferans yapmak:..... | 15 |
| Araya girmek:..... | 16 |
| İki dış hattı birbirine bağlamak:..... | 16 |
| Şifre kullanımı :..... | 16 |
| Hatırlatma servisini kullanmak:..... | 17 |
| Rahatsız edilmeme :..... | 17 |
| Özel röle sistemi :..... | 17 |
| Diyafon ile görüşmek:..... | 17 |
| Müzik dinlemek:..... | 18 |
| OPERATÖR İLE İLGİLİ SERVİSLER: | 19 |
| Sistemi gece servisine almak:..... | 19 |
| Bir dış hattı başka bir dış hatta yönlendirmek:..... | 19 |
| Saati ayarlamak:..... | 19 |

| | |
|--|-----------|
| Tarihi ayarlama:..... | 19 |
| Bekletme müziğini belirleme:..... | 20 |
| Ortak hafızaya numara girme:..... | 20 |
| Dış hatları otomatik açma:..... | 20 |
| Sistem programlarını tekrar yükleme:..... | 20 |
| Yazıcıyı devreye alma:..... | 21 |
| Yazıcıda sayfa veya satır atlatma:..... | 21 |
| Ortak hafıza dökümü :..... | 21 |
| Saat ve tarih bilgisi dökümü :..... | 21 |
| Çağrı kayıt dökümü :..... | 21 |
| PROGRAMLAMA:..... | 22 |
| Dış Hat Açma/Kapama (890) :..... | 22 |
| Dış Hat Arama Yetki Seviyesinin Belirlenmesi (87) :..... | 22 |
| Çağrı kayıt statüsünü belirleme (877) :..... | 23 |
| Ücretlendirme bilgisinin girilmesi (8778) :..... | 23 |
| Ücret çarpanı (87789):..... | 23 |
| Sistem tablolarının silinmesi (825) :..... | 23 |
| Dış hatların çalacağı abonelerin belirlenmesi (800) :..... | 24 |
| PTT şehirlerarası/milletlerarası arama kodunun belirlenmesi (80019) :..... | 24 |
| Dış hat alma şekli (8005) :..... | 24 |
| Dış hat çağrı durumu belirleme (8006) :..... | 24 |
| Alan kodu veya ön kodla aranabilir numara belirleme (8007):..... | 25 |
| Faks yönlendirici (8009) :..... | 25 |
| Abone dış hat erişim gurubu (801) :..... | 25 |
| Abonelerin dış hat konuşma sürelerinin kısıtlanması (801aa9):..... | 25 |
| Paralel operatör tanımlama (8015) :..... | 26 |
| Dahili çevir sesini belirleme (8022) :..... | 26 |
| Tarife programı (8023) :..... | 26 |
| Sistem yetkilisinin belirlenmesi (803) :..... | 26 |
| MF telefon konferansa alma filtre süresini belirleme (8063) :..... | 27 |
| MF telefon * # tuşları kullanımının ve çatalaltı yapabilme özelliğinin belirlenmesi (807) :..... | 27 |
| MF arama parametresini belirleme (8088) :..... | 27 |
| Harici zil programı (809) :..... | 27 |
| Özel röle çekili kalma süresi (8094) :..... | 27 |
| İSTEĞE BAĞLI EKLER:..... | 28 |
| LT 26 Akıllı Telefon Seti:..... | 28 |
| KY16 Mini Yazıcı:..... | 28 |
| DY 01 Diyafon:..... | 28 |
| CM 26s Bilgisayar Ara Birimi ve Raporlama Sistemi:..... | 28 |
| SPS38 Akü Bağlantı Modülü:..... | 28 |
| SF 04 Yıldırım Korumucu Devre:..... | 28 |
| İlave Birimler ve Yerleşimleri:..... | 29 |

MONTAJ BİLGİLERİ

Tanıtım:

MS 26S 2 harici / 6 dahili abone kapasiteli tam elektronik bir telefon santralidir. Ev, büro veya küçük işletmeler için tasarlanmış olan MS 26S büyük ve pahalı sistemlerdeki tüm özelliklere sahiptir.

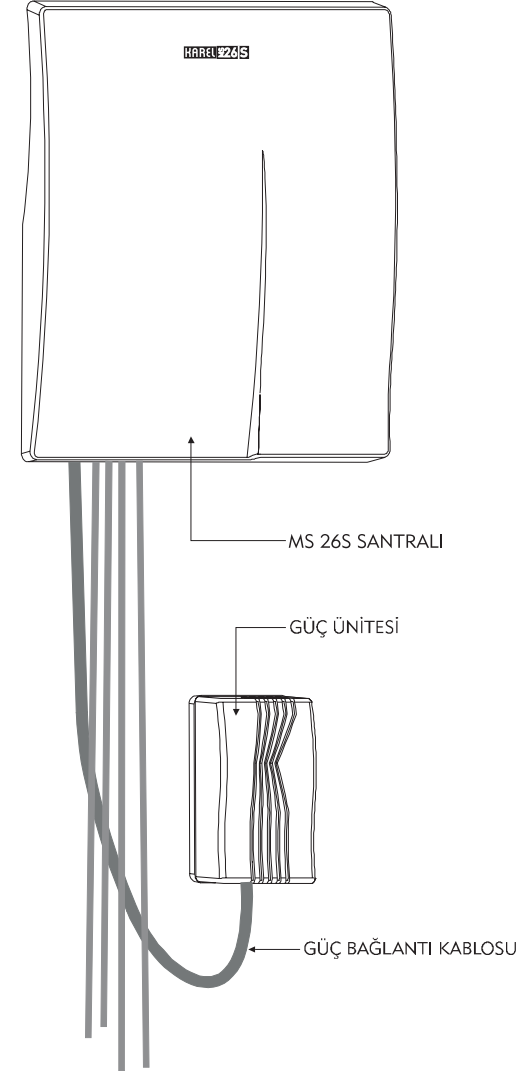

Uygunluk:

Bu kılavuz MS 26S Y20 V1.08J yazılım öncesi ile uyumlu değildir.

Santralin Yerine Takılması:

Montajın yapıldığı oda temiz, tozsuz olmalı ve sistem doğrudan güneş ışığına maruz kalmamalıdır. Santrali duvara monte edebilmek için, santralin ön kapağının ve ana kartının çıkartılması gerekir. Ön kapağı açabilmek için her iki yanında bulunan mandallara (şekil-1)

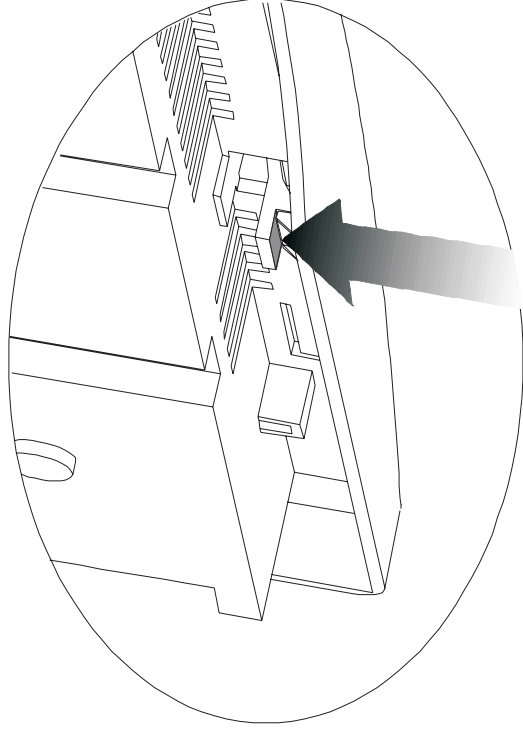

Arkadan Görünüş

şekil-1

bastırarak ön kapağı arka kapaktan ayırmak gereklidir (şekil-2/a). Kartı çıkarmak için alt kenardan kartı tutan mandala bastırarak ve kartı kendinize doğru çekerek santral kutusundan ayırmak yeterlidir (şekil-2/b).

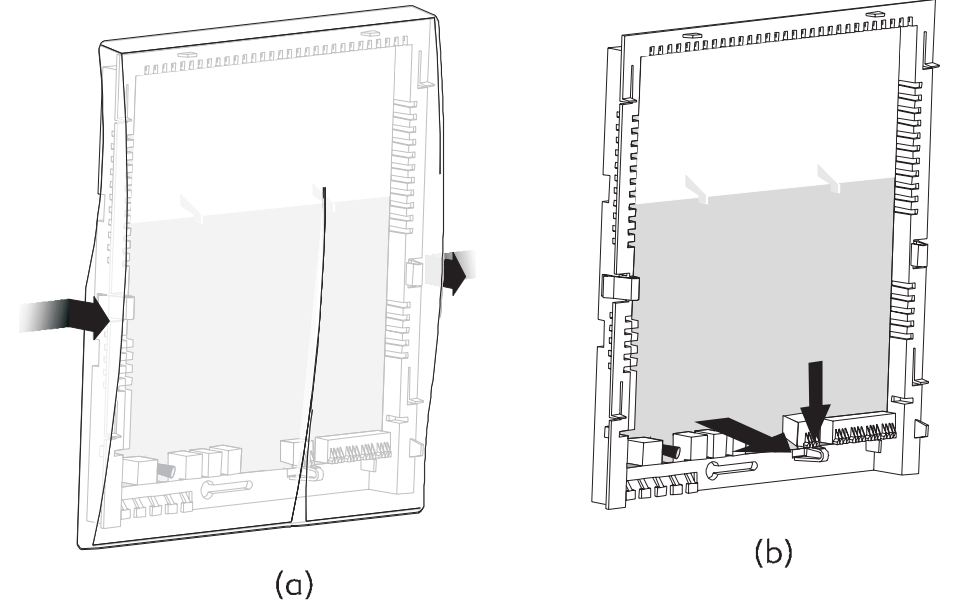

şekil-2

Montaj şablonu yardımı ile santralin duvardaki yeri belirlenir ve vida yerleri işaretlenir. Adaptörün takılabilmesi için 2 metre yakında bir priz bulunmalıdır. Santralin alt kenarının, yerden 150cm yükseklikte olması tavsiye edilir. Duvarda işaretlenen noktalara, verilen dübelleri kaydırılmadan takılır (şekil-3/a) ve vidalar, başları 7mm dışarıda kalacak şekilde vidalanır (şekil-3/b) (vida başlarının yüksekliği, montaj şablonunun kenarı ile kontrol edilebilir).

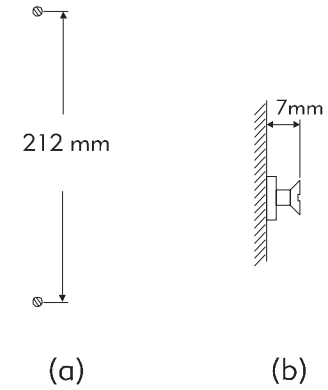

şekil-3

Üstteki vida; santralin arka kapağındaki üst vida yuvasına geçecek şekilde takılıp (şekil-4) santral aşağıya doğru çekilir (şekil-5).

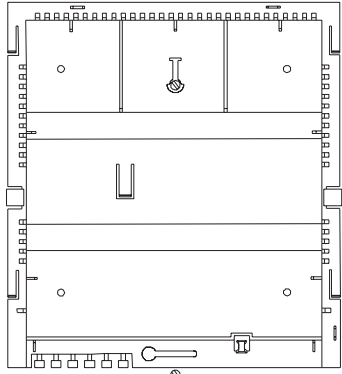

şekil-4

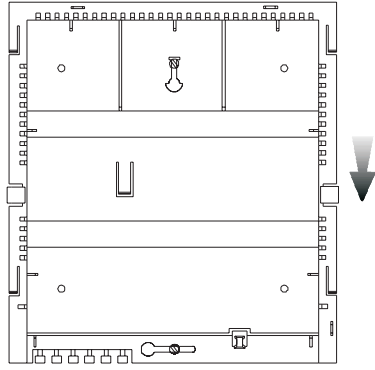

şekil-5

Bu sırada arka kapağın alt kenarı yukarı kaldırılarak diğer vidanın kutunun hareketine engel olması önlenir. Üst vida, en üst noktaya geldiğinde alttaki vida yuvasına alt kapağın hafifçe sağa döndürülmesi ile takılır (şekil-6). Santralin yere göre dik konuma gelmesi, alt kapak sağa-sola kaydırılarak ayarlanır ve alt vida sıkıştırılarak santral duvara sabitlenir (şekil-7).

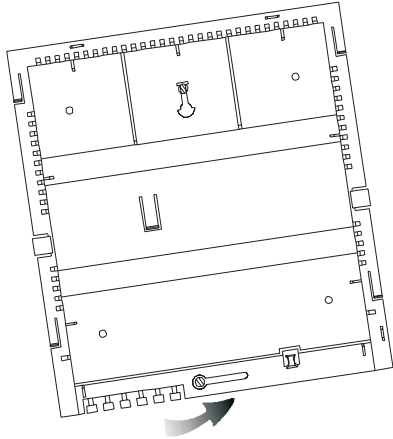

şekil-6

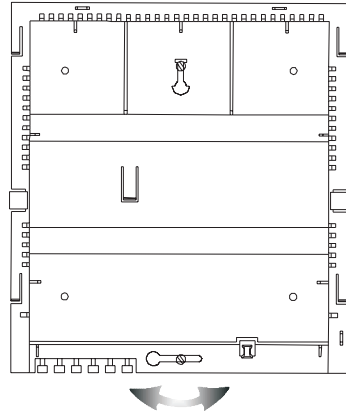

şekil-7

Daha sonra kart, çıkarıldığı şekilde yerine takılır. Mandalın, kartın üzerine bastığından "klik" sesini duyarak emin olmak gerekir. Tesisat ve ek birimlerin bağlantıları yapıldıktan sonra santral kapağı takılır.

Güç Ünitesi:

Güç ünitesi, çıkış voltajı dış etkenlerden etkilenmeyecek bir prize takılır. Güç bağlantı kablosu, ucundaki konnektör ile, santraldaki güç ünitesi girişine takılarak, santral bağlantısı yapılır. Sistemin çalışma voltajı 24 V DC' dir. Güç kaynağı ~230 V \pm % 10 50 Hz'de çalışmak için tasarlanmıştır.

Eğer şebeke gerilimi bu değerler uygun değilse normal çalışma için araya bir voltaj regülatörü koymak gereklidir. Güç kaynağının almaşık akım girişinde T - Tipi 250 V / 630 mA değerinde bir sigorta bulunmaktadır. (T 630 mA L 250V)

Topraklama Bilgileri:

Sistemin üzerine telefon hatlarından gelebilecek yıldırım etkilerini azaltmak için telefon hatlarının yıldırım etkisine açık olduğu bölgelerde topraklama yapılmalıdır. (Yağışlı havalarda, telefon bağlantısının sık sık kesilmesi, telefon hatlarının yıldırım etkisine açık olduğunun göstergesi olabilir.)

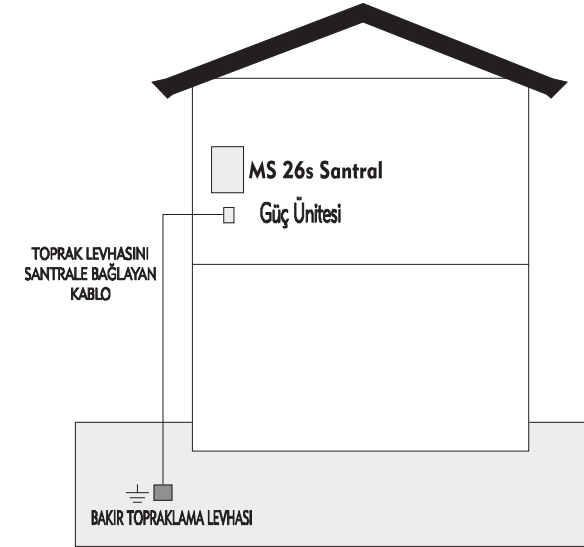

MS 26S santralının anakartının sol alt köşesindeki "M1" isimli topraklama deliğine (Bkz. sayfa 29) irtibatlayacağınız kabloyu toprağa çakacağınız bakır levhaya oksitlenmeyecek şekilde lehimleyiniz ya da vida ile sıkınız. Daha sonra da irtibatladığımız yeri vazelinle kaplayınız.

Tesisat Bağlantıları:

Santralınızın iç ve dış hat tesisat bağlantıları devre kartının alt kısmındaki sıkıştırılabilir tip konnektörlerle yapılır. Her dış ve iç hat bağlantısı için bir çift kablo (toprak bağlantısı kullanılmaz) gerekmektedir. Tesisatın telefona özel kablolardan oluşması, elektrik v.s. kablolarının kullanılmaması önemlidir. (Bağlantı konumları sayfa 29'daki şekilde gösterilmiştir.)

SİSTEM ÖZELLİKLERİ

Sistem yapısı :

MS 26S DP (darbe göndermeli) veya DTMF (ton göndermeli) tip standart telefon apeareleri ile çalışabilecek şekilde imal edilmiş olup, ayrıca MS 26S için özel olarak üretilen akıllı telefon setleri bağlandığında santralın bir çok özelliğinden tek bir tuşa basarak yararlanılabılır.

Enerji kesintilerinde çalışma :

Sistemin enerjisi kesildiğinde PTT hatları aşağıdaki şekilde dahili abonelere direkt olarak bağlanacaktır.

PTT 1.....> 11 no'lu aboneye

PTT 2.....> 12 no'lu aboneye

Programlar NiCd pil ile korunmakta olup elektrik kesintisinden etkilenmez, bu nedenle enerji geldiğinde sisteminiz tekrar normal çalışma durumuna geçecektir.

Özel röle bağlantısı :

MS 26S, kapı otomatini telefonunuzdan çalıştırabilmeniz için özel bir röle sistemi ile donatılmıştır. Bir anahtar işlevi gören rölenin konnektörüne kapı otomatini uçlarından herhangi birini bağlayarak, telefonunuzdan "23" çevirerek kapıyı açabilirsiniz.

MS 26S'nin özel rölesi istenirse ilave zil devresi için de anahtar olarak kullanılabilir (bkz. programlama).

* ve # tuşları (MF telefonlar için) :

Telefon apeareyinizin MF olduğu durumlarda tuş takımının üzerindeki * ve # tuşlarını aşağıdaki işlemler için kullanabilirsiniz :

*** tuşu :** Bu tuşa basınca telefonunuz kapanıp tekrar açılır. Aktarma ya da ton tazeleme işlemleri için bu tuşu kullanabilirsiniz.

tuşu : Bu tuşa basınca "çatalaltı" işlemi gerçekleşir. Aktarma ya da bilgi alma işlemleri için bu tuşu kullanabilirsiniz.

Bu iki tuşa diğer tuşlara oranla daha uzun bir süre basmak gereklidir.

Çevir sesleri ve çatalaltı tanımı :

Dahili çevir sesi :

Abone mikrotelefonunu kaldırdığında bu tonu alır. Bu ton herhangi bir işlem için numara çevirilebileceğini gösterir. Başlangıç durumunda kesik kesiktir. Programla sürekli hale getirilebilir (bkz. programlama).

Çalıyor sesi :

Abone herhangi bir dahili aboneyi ararsa ve bu abone o anda meşgul değilse, duyulan tondur.

Meşgul sesi :

Meşgul sesi aranan abonenin meşgul olduğunu, eğer dış hatta çıkılmak istendiye o sırada o dış hattın veya hatların meşgul olduğunu gösterir.

Özel çevir sesi :

Özel çevir sesi, kesikli bir ton olup, abonenin o anda aktarma durumunda olduğunu gösterir. Bir dahili ya da harici abone ile görüşme konumunda iken çatalaltı yapıldığında bu ses dinlenir.

Hatalı işlem sesi :

Bu ses üç kısa ton ve bir uzun ton şeklinde olup meşgul sesiyle karıştırılmamalıdır. Bu ses abone tarafından hatalı bir işlem yapıldığını gösterir.

PTT çevir sesi :

PTT hattına çıkıldığında duyulan tondur. Bu tonu aldığınızda dış hat numaranızı çevirebilirsiniz.

Çatalaltı işlemi :

Aktarma sırasında yapılan bir işlemdir. Çatalaltı yapmak için telefonunuzun açma / kapama mandalına kısa bir süre basıp bırakmanız gerekir. MF telefonlarda # tuşu bu işlem için kullanılabilir.

KULLANICILAR İLE İLGİLİ SERVİSLER

Bu bölümde MS 26S Elektronik Telefon Santralının kullanımı ile ilgili özellikler açıklanmıştır. Santralınızı verimli bir şekilde kullanmak için bu bölümü mutlaka okuyunuz.

Santralının numaralama sistemi iki haneli olup, abone numaraları 11'den 16'ya kadardır. Operatör (11 numaralı abone) '0' kodu ile de aranabilir, ancak herhangi bir program girilirken 11 kullanılmalıdır.

Aşağıdaki özellikler tüm aboneler tarafından kullanılabilir :

Dahili abone ile görüşme:

- Mikrotelefonu kaldırın ve dahili çevir sesini dinleyin
- Görüşmek istediğiniz abonenin numarasını çevirin*
- Çalıyor sesini dinleyin**
- Karşı taraf cevapladığında görüşme gerçekleşecektir

* Operatörü aramak için 11 yerine 0 çevirebilirsiniz.

** Meşgul sesi alırsanız telefonunuzu kapatmadan beklediğinizde aradığınız abonenin meşgulliyeti sona erer ermez görüşme gerçekleşecektir.

Meşgul sesi alırsanız telefonunuzu kapatmadan "8" çevirerek sıraya girme servisini kullanabilirsiniz.

Meşgul ya da çalıyor sesi alırken, başka bir aboneyi aramak isterseniz telefonunuzu kapatmadan diğer abonenin numarasını çevirebilirsiniz.

Harici abone ile görüşme:

- Mikrotelefonu kaldırın ve dahili çevir sesini dinleyin
- 9 çevirin
- PTT çevir sesini dinleyin *
- Görüşmek istediğiniz dış hat numarasını çevirin

* Meşgul sesi alırsanız telefonunuzu kapatmadan "8" çevirerek sıraya girme servisini kullanabilirsiniz.

Seçerek dış hat alma:

Santralınız "9" çevirdiğinizde, 2. dış hattın başlamak üzere ilk boş hattı size bağlayacaktır. Siz özellikle belli bir dış hattı almak istiyorsanız :

- Mikrotelefonu kaldırın ve dahili çevir sesini dinleyin
- 7, ardından dış hat numarasını çevirin (1-2)
- PTT çevir sesini dinleyin *
- Görüşmek istediğiniz dış hat numarasını çevirin

* "71" ya da "72" çevirdiğinizde meşgul sesi alırsanız telefonunuzu kapatmadan o dış hattın serbest kalmasını bekleyebilir ya da "8" çevirerek sıraya girme servisini kullanabilirsiniz.

Dış hattın kapalı olduğu veya bu hatta çıkış yetkinizin olmadığı durumlarda hatalı işlem sesi alırsınız.

Meşgulde sıraya girme (iç / dış hat) :

Aradığınız dahili abone, ya da çıkmak istediğiniz dış hat meşgul ise sıraya girme servisini kullanarak hat serbest kaldığında santralınızın size haber vermesini sağlayabilirsiniz. Bunun için :

- Meşgul sesi aldığınızda 8 çevirin
- Hat boşaldığında telefonunuz çalar ve açtığınızda otomatik olarak bağlantı kurulur İptali için :
- Mikrotelefonu kaldırın ve dahili çevir sesini dinleyin
- 81 çevirin ve dahili çevir sesini dinleyin

Dış hattı yeniden arama:

Santralınızın dış hat numarasını tekrar aramak istediğinizde :

- Meşgul ya da düşmedi sesi aldığınızda telefonunuzu kapatıp tekrar açın (MF telefonlarda * tuşu) ve dahili çevir sesini dinleyin
- 70 çevirin ve telefonu kapatmadan santralınızın numaranızı aramasını bekleyin

Dış hat otomatik arama :

Santralınız, çok kullanışlı ve zaman kazandırıcı bir özellik olan, otomatik arama servisine sahiptir. Otomatik arayıcı servisi numaranızı belli aralıklarla arar ve karşı tarafı çalıyor durumda bulunduğu telefonunuzu çaldırarak bağlantıyı kurar. Bağlantı sırasında telefonunuz meşgul ise kulağınızdan kısa "bip" sinyalleri ile uyarılırsınız, bu durumda görüşmenizi mümkün olan en kısa sürede sona erdirmeniz, ya da görüştüğünüz hattı bekleterek otomatik arayıcının bağladığı hattı cevaplamanız gerekir.

Otomatik arayıcı onbeş kere denemesine rağmen dış hat ile bağlantı kuramaz ise aramayı otomatik olarak iptal eder. Otomatik arayıcıyı çalıştırmak için :

- Meşgul ya da düşmedi sesi aldığınızda telefonunuzu kapatıp tekrar açın (MF telefonlarda * tuşu) ve dahili çevir sesini dinleyin
- 770 çevirin ve dahili çevir sesini dinleyin. Dahili çevir sesini alamazsanız otomatik arama gerçekleşmeyecektir *
- Mikrotelefonu yerine koyun ve otomatik arayıcının numaranızı bulup size bağlamasını bekleyin

* Sistemde otomatik arayıcı devresi meşgul ise hatalı işlem ses alırsınız.

İptali için :

- Mikrotelefonu kaldırın ve dahili çevir sesini dinleyin
- 77 çevirin ve mikrotelefonu yerine koyun

Ortak hafızadan arama:

Santralınızın herkesin kullanımına açık olan 100 adet ortak hafızası vardır. Sık aradığınız numaraları bu hafızalara kaydettirerek arama yapabilirsiniz. Ortak hafızadaki bir numarayı aramak için :

- Mikrotelefonu kaldırın ve dahili çevir sesini dinleyin
- 5, ardından hafıza numarasını (00-99) çevirin
- Santralın numaranızı aramasını bekleyin

Ortak hafızalara nasıl numara girileceği operatör ile ilgili özellikler bölümünde açıklanmıştır.

Özel hafızaya numara girme :

Santralınızda her abonenin kendine özel 24 adet hafızası vardır.

- Mikrotelefonu kaldırın ve dahili çevir sesini dinleyin
- 84, ardından hafıza numarasını (00-23), ardından dış hat numarasını (en çok 16 rakam) çevirin
- Mikrotelefonu yerine koyun

Örnek : 04 numaralı özel hafızanıza 4678931 numarasını girmek için "84044678931" çevirmeniz gerekir.

Eğer telefonunuz MF ya da LT 26S özel Telefon seti ise "#" tuşunu rakamlar arasında bir saniyelik bekleme süresi oluşturmak için kullanabilirsiniz. "#" tuşuna her basış bir saniyelik bekleme süresi içindir, bir saniyeden fazla bekleme süresi için "#" tuşuna istenilen sayıda basmak gerekir.

Örnek : "84120 # # 3124680266" çevirdiğinizde 12. hafızaya 0 312 4680266 numarasını kaydetmiş olursunuz ve 12. hafızayı aramak istediğinizde santralınız 0 çevirdikten sonra diğer numaraları çevirmeden önce iki saniye bekler.

Özel hafızadan arama:

Özel hafızadan arama yapmak için :

- Mikrotelefonu kaldırın ve dahili çevir sesini dinleyin
- 6, ardından hafıza numarasını (00-23) çevirin
- Santralınızın numaranızı aramasını bekleyin *

Çağrı yakalama:

Başka bir aboneye gelen çağrıyı kendi telefonunuzdan cevaplamak için :

- Mikrotelefonu kaldırın ve dahili çevir sesini dinleyin
 - 82, ardından telefonu çalmakta olan abonenin numarasını çevirin (11-16)
- Herhangi bir aboneye gelen dış hat çağrısını kendi telefonunuzdan cevaplamak için :
- Mikrotelefonu kaldırın ve dahili çevir sesini dinleyin
 - 3 çevirin

Meşgul bir abonenin sırasında bekleyen dış hat çağrısını da kendi telefonunuzdan "3" çevirerek yakalayabilirsiniz.

Dış hat çağrısı aktarma:

Bir dış hatla görüşme durumunda iken bu hattı bir başka aboneye aktarabilir ya da bu aboneden bilgi aldıktan sonra dış hatla görüşmenize geri dönebilirsiniz. Bunun için :

- Çatalaltı (MF telefonlarda # tuşu) yapın
- Özel çevir sesini dinleyin
- Görüşmeyi aktarmak istediğiniz aboneyi arayın (11-16) *
- Görüşmeyi aktaracağınızı söyleyin
- Aktarmak için mikrotelefonu yerine koyun (MF telefonlarda * tuşu aynı işlemi yapar)

* Aradığınız abonenin meşgul olduğu, ya da cevap vermediği durumlarda çatalaltı yaparak görüşmekte olduğunuz hatta geri dönebilir, numarasını çevirerek başka bir aboneyi arayabilir, ya da mikrotelefonu yerine koyarak (MF telefonlarda * tuşu) hattı meşgul ya da cevap vermeyen aboneye aktarabilirsiniz. Cevap vermeyen aboneye aktarılan dış hat bir dakika içerisinde cevaplanmaz ise operatöre geri döner.

Üzerine dış hat aktarılan meşgul abone kulağından kısa "bip" sinyalleri ile uyarılacaktır. Bu durumda abonenin görüşmesini en kısa sürede sona erdirmesi ya da bekleterek üzerine bağlanan hatta cevap vermesi gerekir. Aktarmak ya da bilgi almak için aradığınız abone ile konuşma durumuna geçtikten sonra aktarmaktan vazgeçerseniz görüşmekte olduğunuz dış hatta geri dönmek için çatalaltı yapmanız (MF telefonlarda # tuşu), ya da görüştüğünüz abonenin telefonunu kapatması gerekir. Aktarma sırasında herhangi bir yanlış işlem yapıp telefonunuzu kapatırsanız dış hat otomatik olarak size geri dönecektir.

Dış hattı bekletmek:

Bazı durumlarda konuşmakta olduğunuz dış hattı bekletmeye alıp başka bir işlem yapmanız gerekebilir (diğer dış hattan gelen çağrıyı cevaplamak, ya da diğer hattan arama yaparak bilgi almak gibi). Bunun için :

- Dış hatla konuşma durumunda iken çatalaltı (MF telefonlarda # tuşu) yapın
- 4 çevirin ve dahili çevir sesini dinleyin
- Hat bekleme durumuna geçer ve telefonunuz tamamen serbest kalır.

Beklettiğiniz hattı geri alma:

- Dahili çevir sesini alırken 4 çevirin

Eğer beklettiğiniz hattı 1.5 dakika içinde geri almazsanız hat otomatik olarak geri döner. Aynı anda iki hattı birden bekletmek isterseniz, ikinci hattı bekletmek için "#4" çevirmeniz, birinci hatta geri dönmek için "4" çevirmeniz gerekir.

Başka bir abonenin beklettiği bir dış hattı geri alma:

- Mikrotelefonu kaldırın ve dahili çevir sesini dinleyin
- 4, ardından geri almak istediğiniz dış hattın numarasını (1-2) çevirin

Çağrı yönlendirme:

Yerinizden ayrıldığınız zaman size gelen çağrıların bir başka dahili abone telefonuna yönlendirilmesini istediğinizde :

- Mikrotelefonu kaldırın ve dahili çevir sesini dinleyin
- 85, ardından çağrıların yönlendirilmesini istediğiniz abonenin numarasını (11-16) çevirin ve dahili çevir sesini dinleyin

Örnek : 12 numaralı aboneden "8513" çevirdiğinizde 12 numaraya gelen çağrılar 13 numaralı aboneye yönlendirilir.

İptali için :

- Mikrotelefonu kaldırın ve dahili çevir sesini dinleyin
- 85 çevirin ve mikrotelefonu yerine koyun *

* "850" kodu da aynı işlemi yapar

Konferans yapma:

Bir dahili abone ya da bir dış hatla konuşurken başka bir dahili aboneyi konferansa almak için :

- Birinci hatla görüşme durumundayken çatalaltı yaparak konferansa almak istediğiniz abonenin numarasını çevirin
- Aradığınız abone ile konuşma durumuna geçtikten sonra 3 çevirin, konferans gerçekleşecektir *

* Aradığınız abone meşgul ya da cevap vermiyor ise çatalaltı yaparak (MF telefonlarda # tuşu) ilk hatta geri dönebilirsiniz

Konferans durumunda iken aynı işlemleri tekrarlayarak tüm dahili aboneleri konferansa dahil edebilirsiniz.

Bir dış hatla konuşurken ikinci dış hattı konferansa almak için :

- Çatalaltı (MF telefonlarda # tuşu) yapın
- 4 çevirerek konuşmakta olduğunuz dış hattı bekletin
- Diğer dış hatla konuşma durumuna geçtikten sonra çatalaltı yapıp "9" çevirin, konferans gerçekleşecektir.

Konferans gerçekleştikten sonra ilk bölümde anlatılan işlemleri tekrarlayarak istediğiniz kadar aboneyi bu konferansa dahil edebilirsiniz.

Araya girme:

Aradığınız dahili abone o anda bir dış hatla konuşuyorsa ve konuşmasının arasına girmek isterseniz :

- Meşgul sesi aldığınızda 0 çevirin

Telefonunuzu kapattığınızda konuşmasının arasına girdiğiniz abone normal konuşma durumuna döner.

Eğer araya girdiğinizde arkanızda bir dış hat varsa çatalaltı yaparak (MF telefonlarda # tuşu) aradan çıkıp dış hatla tekrar konuşma durumuna geçebilir ya da mikrotelefonu yerine koyarak (MF telefonlarda * tuşu) arkanızdaki dış hattı konuşmasının arasına girdiğiniz abonenin üzerine aktarabilirsiniz. Bu durumda o abone kulağından kısa "bip" sinyalleri ile uyarılacak ve telefonunu kapatır kapatmaz aktardığınız dış hatla bağlantı kuracaktır.

İki dış hattı birbirine bağlama:

Bir dış hatla görüşürken, bu hattı ikinci dış hatla bağlamak istediğinizde :

- Dış hatla konuşma durumundayken çatalaltı yapın (MF telefonlarda # tuşu)
- 4 çevirerek o hattı bekletmeye alın
- İkinci dış hatla görüşmenizi gerçekleştirin
- İkinci hatla konuşma durumuna geçtikten sonra çatalaltı yapıp (MF telefonlarda # tuşu), 6 çevirin

İki dış hattı birbirine bağlama işlemi gerçekleştiğinde, konuşma durumuna geçildikten 4 dakika sonra taraflar özel bir tonla uyarılır ve uyarıdan 30 saniye sonra görüşme santral tarafından sona erdirilir. Bundan önce taraflar telefonları kapatırlarsa, santral PTT çevir sesini alır almaz otomatik olarak hatları çözer. Uyarı tonundan sonra MF telefonu olan herhangi bir taraf "9" çevirse konuşma süresi 2 dakika uzatılır.

Şifre kullanımı :

Telefonunuzun, başkaları tarafından bilginiz dışında dış hat aramaları ya da sistem yetkilisi iseniz (bkz. programlama) program girişleri için kullanılmasını engellemek isterseniz, yerinizde bulunmadığınız zamanlarda telefonunuzu şifrenizi kullanarak kilitleyebilirsiniz.

1) Şifrenizi belirlemek için :

- Mikrotelefonu kaldırın ve dahili çevir sesini dinleyin
- 836, ardından şifrenizi, (001-999) çevirin ve dahili çevir sesini dinleyin

2) Şifrenizi değiştirmek için :

- Mikrotelefonu kaldırın ve dahili çevir sesini dinleyin
- 836, ardından şifrenizi ardından yeni şifrenizi çevirin ve dahili çevir sesini dinleyin

3) Şifrenizi iptal etmek için:

- Mikrotelefonu kaldırın ve dahili çevir sesini dinleyin
- 836, ardından şifrenizi girin
- Mikrotelefonu yerine koyun

4) Telefonunuzu kilitlemek için :

- Mikrotelefonu kaldırın ve dahili çevir sesini dinleyin
- 837, ardından şifrenizi ardından 1 çevirin ve dahili çevir sesini dinleyin

Örnek : 12 numaralı abonenin şifresi 113 ise ve telefonunu kilitlemek istiyorsa "8371131"çevirmelidir.

Eğer 837sss2 kodunu kullanırsanız sadece programlamaya girişi kısıtlırsınız.

İptali için:

- Mikrotelefonu kaldırın ve dahili çevir sesini dinleyin
 - 837, ardından şifrenizi, ardından 0 çevirin
- 11 numaralı abone telefonunu kilitlelse gece servisi kodları girilemez. Sistem yetkilisi abone telefonunu kilitlelse program girilemez.

Hatırlatma servisi:

Sistemin önceden belirlediğiniz bir zamanda sizi uyarmasını sağlayabilirsiniz. Bunun için :

- Mikrotelefonu kaldırın ve dahili çevir sesini dinleyin
- 838, ardından o andaki saati (ssdd formatında), ardından uyarılmak istediğiniz saati (ssdd formatında) girin.

Uyarı zamanı geldiğinde telefonunuz hızlı bir kadansta çalar. Cevapladığınızda sürekli bir ton dinlersiniz.

Eğer telefonunuz LT 26S ise, setin özel zili çalar. Susturmak için alarm tuşuna basmanız gerekir.

Örnek : Saat 09:20 de, saat 12:05 de uyarılmak için "83809201205" çevirmeniz gerekir.

İptali için:

Uyarı saati gelmeden servisi iptal etmek isterseniz :

- Mikrotelefonu kaldırın ve dahili çevir sesini dinleyin
- 838 çevirin
- Mikrotelefonu yerine koyun

Rahatsız edilmeme :

Rahatsız edilmeme konumunda iken size gelen çağrılarda telefonunuz yalnızca bir kere çalar (dış hat çağrılarında daha uzun olmak üzere) ve susar. Çalma süresinden sonrada mikrotelefonu kaldırarak çağrıyı cevaplayabilirsiniz.

- Mikrotelefonu kaldırın ve dahili çevir sesini dinleyin
- 831 çevirin ve dahili çevir sesini dinleyin

İptali için:

- Mikrotelefonu kaldırın ve dahili çevir sesini dinleyin
- 830 çevirin ve dahili çevir sesini dinleyin

Özel röle sistemi :

Gerekli bağlantılar yapıldığında özel röle sistemi sayesinde telefonunuzdan kapı otomatığını çalıştırabilirsiniz. Bunun için :

- Mikrotelefonu kaldırın ve dahili çevir sesini dinleyin
- 23 çevirin

Diyaфон ile görüşme:

Sisteminizde diyaфонun bağlı olduğu durumlarda diyaфон kanalı ile görüşmek için:

- Mikrotelefonu kaldırın ve dahili çevir sesini dinleyin
- 10 çevirerek diyaфонla görüşme durumuna geçin *

* Meşgul sesi alırsanız, başka bir abone diyaфонla konuşma durumunda demektir.

Müzik dinleme:

Eğer serbest konuşmalı (handsfree) bir telefonunuz veya handsfree LT 26S telefonunuz varsa ve sisteminize müzik bağlantısı yapıldıysa telefonunuzdan müzik dinleyebilirsiniz.

Bunun için :

- Mikrotelefonu kaldırın ve dahili çevir sesini dinleyin
- 857 çevirin

Telefonunuzu handsfree açık konuma getirin (LT 26S ise telefonunuzu kapayın) Bir süre sonra müzik bağlanacaktır. Herhangi bir çağrı geldiğinde bir uyarı tonuyla müzik kesilir ve otomatik olarak arayan abone ile bağlantı kurulur. Eğer telefonunuz LT 26S ise müzik kesilir ve telefonunuz çalmaya başlar, açtığınızda konuşma gerçekleşir. Konuşma bittiğinde tekrar müzik bağlanır.

İptali için :

- Mikrotelefonu kaldırın ve dahili çevir sesini dinleyin
- 857 çevirin ve dahili çevir sesini dinleyin

OPERATÖR İLE İLGİLİ SERVİSLER

Aşağıdaki özellikler sadece 11 numaralı abone (operatör) tarafından kullanılabilir :

Gece servisi:

- 11 numaralı mikrotelefonu kaldırın ve dahili çevir sesini dinleyin
- 879 çevirin ve dahili çevir sesini dinleyin

Bu durumda dış hat aramaları için gece servisi yetki tablosu geçerli olur. Daha detaylı bilgi için lütfen programlama bölümüne bakınız.

İptali için:

- 11 numaralı abone mikrotelefonunu kaldırın ve dahili çevir sesini dinleyin
- 878 çevirin ve dahili çevir sesini dinleyin

Bir dış hattı başka bir dış hatta yönlendirme:

Eğer sisteminizde iki dış hat bağlıysa, herhangi bir dış hattan gelen çağrıyı bir başka dış hat numarasına yönlendirebilirsiniz (örneğin büronuza gelen çağrıları evinize yönlendirebilirsiniz).

Bunun için :

- 11 numaralı abone mikrotelefonunu kaldırın ve dahili çevir sesini dinleyin
- 83499 kodunu kullanarak çağrıların yönlendirilmesini istediğiniz numarayı 99 numaralı ortak hafızaya girin (örnek : 4672308'e yönlendirmek için 834994672308)
- 11 numaralı aboneden 795 çevirerek sistemi dış hat yönlendirme konumuna alın, bu durumda dış hat ışıkları yanıp sönmeye başlayacak ve dışarıdan gelen tüm çağrılar 99 numaralı hafızaya girilen numaraya yönlendirilecektir.

Sistem dış hat yönlendirme konumundayken gelen bir dış hat çağrısına cevap verirsiniz dış hat yönlendirme işlemi gerçekleşmez.

Yönlendirme gerçekleştiğinde, konuşma durumuna geçildikten 4 dakika sonra taraflar özel bir tonla uyarılır ve uyarıdan 30 saniye sonra görüşme santral tarafından sona erdirilir. Bundan önce taraflar telefonlarını kapatırlarsa, santral PTT çevir sesini alır almaz otomatik olarak hatları çözer. Uyarı tonundan sonra MF telefonu olan herhangi bir taraf "9" çevirirse konuşma süresi 2 dakika uzatılır.

Gün içerisinde servisi iptal etmek için :

- 11 numaralı dahili abone mikrotelefonu kaldırın ve dahili çevir sesini dinleyin
- 795 çevirin ve dahili çevir sesini dinleyin

İptali için:

- 11 numaralı dahili abone mikrotelefonu kaldırın ve dahili çevir sesini dinleyin
- 83499 çevirin ve mikrotelefonu yerine koyun

Bu işlem 99. hafızayı silerek dış hat yönlendirme işlemini tümünden iptal edecektir.

Saati ayarlama:

- 11 numaralı abone mikrotelefonunu kaldırın ve dahili çevir sesini dinleyin
- 88ssdd çevirin ve dahili çevir sesini dinleyin (ss = saat, dd = dakika)

Saat bilgisi çağrı kayıt özelliğinde kullanılır. Elektrik kesilmelerinde saat durur. Eğer santralinize KY16 ya da CM 26 çağrı kayıt sistemi bağlı ise belli aralıklarla saat bilgisini girmeniz tavsiye edilir.

Tarihi ayarlama:

- 11 numaralı abone mikrotelofonunu kaldırın ve dahili çevir sesini dinleyin
- 833ggaa çevirin ve dahili çevir sesini dinleyin (gg = gün, aa = ay)

Tarih bilgisi çağrı kayıt özelliğinde kullanılır.

Bekletme müziği:

- 11 numaralı abone mikrotelofonunu kaldırın ve dahili çevir sesini dinleyin
- Müziği devre dışı bırakmak için "8320", harici müzik kaynağını devreye almak için "8321", santralin bekletme müziğini devreye almak için "8322" çevirin ve dahili çevir sesini dinleyin

Bekletmekte olduğunuz hatlara santralınıza bağlı teyp, radyo gibi harici müzik kaynağından yayınlanmakta olan müziği ya da santralınızın kendi müzik devresinde kayıtlı melodileri dinletebilirsiniz.

"8320" girildiğinde beklemedeki hatlar kısa bekleme tonları duyarlar.

Başlangıç durumunda santralin bekletme müziği devrededir (8322).

Ortak hafızaya numara girme:

- 11 numaralı dahili abone mikrotelofonunu kaldırın ve dahili çevir sesini dinleyin
- 834, ardından hafıza numarasını (00-99), ardından dış hat numarasını (en çok 16 rakam) çevirin
- Mikrotelofonu yerine koyun

Örnek : 02 numaralı ortak hafızaya 0 312 2678931 numarasını girmek için 8340203122678931 çevirmeniz gerekir.

Eğer telefonunuz MF ya da LT 26S Özel Telefon Seti ise "#" tuşunu rakamlar arasında bir saniyelik bekleme süresi oluşturmak için kullanabilirsiniz "#" tuşuna her basış bir saniyelik bekleme süresi içindir, bir saniyeden fazla bekleme süresi için "#" tuşuna istenilen sayıda basmak gerekir.

Örnek : "834120 # # 3124680266" çevirdiğinizde 12. hafızaya 0 312 4690266 numarayı kaydetmiş olursunuz ve 12. hafızayı aramak istediğinizde santralınız 0 çevirdikten sonra diğer numaraları çevirmeden önce iki saniye bekler.

Dış hatları otomatik açma:

Santralınız otomatik olarak dış hatları kontrol edip uygun sinyalleşme sisteminde (DP ya da MF) kullanıma açma, arızalı hatları ise kullanıma kapatma özelliğine sahiptir. Bu servisi kullanmak istediğinizde :

- 11 numaralı abone mikrotelofonunu kaldırın ve dahili çevir sesini dinleyin
- 827 çevirin

Bu kod çevrildiğinde, o anda yapılmakta olan tüm görüşmeler kesilir, santral yaklaşık 10 saniye içinde gerekli kontrolleri yapar ve normal çalışma durumuna geçer.

Sistem programlarını tekrar yükleme:

- 11 numaralı abone mikrotelofonunu kaldırın ve dahili çevir sesini dinleyin
- 824 çevirin

Sistem programlarının önemli bir kısmı özel bir hafızada saklanmaktadır. Sistem her açılışında bu programları yükler. Eğer, sistemin çalışmasında birtakım farklılıklar oluşur ve programların bozulduğundan kuşkulıyorsanız, bu kod ile programları tekrar yükleyebilirsiniz.

Aşağıdaki özellikler sisteme KY 16 yazıcı veya CM26 bağlı ise kullanılabilir.**Yazıcıyı devreye alma:**

Yazıcıyı devreye almak için :

- 11 numaralı abone mikrotelofonunu kaldırın ve dahili çevir sesini dinleyin
- 8761 çevirin ve dahili çevir sesini dinleyin

Yazıcıyı devreden çıkarmak için :

- 11 numaralı abone mikrotelofonunu kaldırın ve dahili çevir sesini dinleyin
- 8760 çevirin ve dahili çevir sesini dinleyin

Herhangi bir harici hattan yapılan bütün görüşmelerin detaylı dökümünü ve dahili aboneler hakkındaki çağrı kayıt bilgilerini KY16 mini yazıcı ile elde edebilirsiniz. Santralınızın yazıcıya bu bilgileri göndermesi için yazıcı devrede kodu girilmelidir.

8760 programı ile yazıcı devre dışı bırakıldığında sistem görüşme detaylarını hafızasında saklar, yazıcı devreye alındığında bu bilgileri yazıcıya gönderir.

Yazıcıda sayfa veya satır atlatma:

KY16 Mini Yazıcıda satır atlatmak için :

- 11 numaralı abone mikrotelofonunu kaldırın ve dahili çevir sesini dinleyin
- 8762 çevirin *
- Mikrotelofonu yerine koyun

Bundan sonra her 2 çevirdiğinizde yazıcı bir satır atlar.

KY16 Mini Yazıcıda sayfa atlatmak için :

- 11 numaralı abone mikrotelofonunu kaldırın ve dahili çevir sesini dinleyin
- 8763 çevirin ve dahili çevir sesini dinleyin

Yazıcıdan dökümünü aldığınız son kayıtları görebilmek için kağıdı yırtmadan önce yazıcıda sayfa atlatılmalıdır.

Ortak hafıza dökümü :

Yazıcıdan ortak hafıza dökümünü almak istiyorsanız:

- 11 numaralı abonenin mikrotelofonunu kaldırın ve dahili çevir sesini dinleyin
- 8764 çevirin
- Mikrotelofonu yerine koyun

Not: Ortak hafıza dökümü CM26s'den alınamaz.

Saat ve tarih bilgisi dökümü :

Yazıcıdan saat ve tarih dökümünü almak istiyorsanız :

- 11 numaralı abonenin mikrotelofonunu kaldırın ve dahili çevir sesini dinleyin
- 8765 çevirin ve dahili çevir sesini dinleyin

Not: Saat ve tarih bilgisi dökümü CM26s'den alınamaz.

Çağrı kayıt dökümü :

Yazıcıdan ya da CM26'dan harici abonelerle yapılan son görüşmelerin detaylı dökümünü tekrar almak istiyorsanız :

- 11 numaralı abonenin mikrotelofonunu kaldırın ve dahili çevir sesini dinleyin
- 8767 çevirin ve dahili çevir sesini dinleyin

Sistem hafızasında kayıtlı konuşmalar ile ilgili çağrı kayıt bilgilerini yazıcıdan dönecektir.

Eğer dökümünü aldığınız hafıza kayıtlarını belirli bir noktada kesmek istiyorsanız "8768" çevirerek işlemi iptal edebilirsiniz.

PROGRAMLAMA

Bu bölüm MS 26S Elektronik Telefon Santralının programlamasında size yardımcı olmak amacıyla hazırlanmıştır. Bu bölümde belirtilen işlemlerden herhangi biri ile ilgili daha detaylı bilgi edinmek isterseniz lütfen Yetkili Satıcınızı ya da KAREL'i arayınız.

İlk programlama sadece 11 no'lu abone (başlangıçta sistem yetkilisi) telefonundan yapılabilir. Herhangi bir program girilebilmesi için ilk önce 877777 çevirilerek çevir sesi alınmalıdır. Bu işlem bir dakika için santrali programlama durumuna sokar. Herhangi bir program girildiğinde, bu süre yeniden başlar. Bir dakika süre ile program girilmez ise, santral programlama durumundan çıkar. Eğer sistem programlama konumunda iken 877778 çevirirseniz, normal konuma geçer. Programların başlangıç değerlerini değiştirmek istemediğiniz sürece hiçbirşey yapmanız gerekmez.

Dış Hat Açma/Kapama (890) :

890tka

t = dış hat numarası

k = 0, servise kapalı

k = 1, servise açık

a = 0, DP aramalı

a = 1, MF aramalı

89010 = Bir numaralı dış hat servise kapalı

890110 = Bir numaralı dış hat servise açık (DP aramalı)

890111 = Bir numaralı dış hat servise açık (MF aramalı)

89020 = İki numaralı dış hat servise kapalı

890210 = İki numaralı dış hat servise açık (DP aramalı)

890211 = İki numaralı dış hat servise açık (MF aramalı)

PTT hatlarının DP mi, yoksa MF mi olduğunu bilmiyorsanız 827 çevirerek otomatik hat açma özelliğinden faydalanabilirsiniz. Bir çok durumda 827 özelliğini kullanmak daha pratik olacaktır (Bu özelliği kullanmadan önce PTT hatlarınızın santralınıza bağlı olduğunu kontrol etmeniz gerekir). Hatlar otomatik olarak açıldıktan sonra herhangi bir hattınızın sadece dışarıdan gelen çağrılara açık olmasını, kimsenin bu hatta çıkamamasını istiyorsanız o hattı 890 programını kullanarak servise kapatmanız gerekir (89010 veya 89020 koduyla)
Başlangıçta tüm dış hatlar servise açıktır.

Dış Hat Arama Yetki Seviyesinin Belirlenmesi (87) :

aa = Abone numarası (11'den 16'ya kadar)

87aa0 = "aa" numaralı abone dış hat alamaz, ortak hafızadan arama yapamaz.

87aa1 = "aa" numaralı abone dış hat alamaz, ortak hafızadan her türlü arama yapabilir.

87aa2 = "aa" numaralı abone şehiriçi arama yapabilir, ortak hafızadan yalnız şehiriçi arama yapabilir.

87aa3 = "aa" numaralı abone şehiriçi arama yapabilir, ortak hafızadan her türlü arama yapabilir.

87aa4 = "aa" numaralı abone şehiriçi, şehirlerarası ve ortak hafızadan her türlü arama yapabilir.

87aa5 = "aa" numaralı abone her türlü arama yapabilir.

Normal Arama

Ortak hafızadan Arama

| | Şehiriçi | Şehirlerarası | Milletlerarası | Şehiriçi | Milletlerarası |
|-------|----------|---------------|----------------|----------|----------------|
| 87aa0 | - | - | - | - | - |
| 87aa1 | - | - | - | X | X |
| 87aa2 | X | - | - | X | - |
| 87aa3 | X | - | - | X | X |
| 87aa4 | X | X | - | X | X |
| 87aa5 | X | X | X | X | X |

Önce 879 kodu çevirilerek bu programlar girildiğinde gece servisi yetki seviyeleri belirlenmiş olur. Başlangıçta tüm abonelerin gündüz konumu için tam arama yetkileri vardır, gece servisi konumunda ise hiçbir abone dış hat araması yapamaz.

Çağrı kayıt statüsünü belirleme (877) :

877(0,1,2,3)n

8773 = Çağrı kayıt sistemi tüm dış hat aramalarını kaydeder

8772 = Çağrı kayıt sistemi sadece şehirlerarası ve milletlerarası aramaları kaydeder

8771 = Çağrı kayıt sistemi sadece milletlerarası aramaları kaydeder

8770 = Çağrı kayıt sistemi hiçbir dış hat aramasını kaydetmez

n = 1, CM seçilir

= 0, KY seçilir.

Ücretlendirme bilgisi (8778) :

8778düüü

d :Ücretlendirme bilgisi girilecek dış hat numarası (1-2)

üüü :PTT ücret sinyali başına ücret

Örnek : 2 numaralı dış hattı ücretlendirmeye açıp, PTT ücret sinyali başına 1600 lira girilmesi için 877821600 çevirmek gerekir.

Herhangi bir dış hat ücretlendirmeye açıldığında, eğer o dış hatta PTT ücret sinyali bağlı değilse çağrı kayıt hiçbir konuşmayı yazmaz. Ücret sinyalinin bağlı olduğu durumlarda, eğer ücret bilgisi 6 haneyi geçerse, yazıcı ücret yerine "!" işareti basar. Bu durumda konuşmanın ücreti ücret sinyali sayısı ile sinyal başına ücret çarpılarak ayrıca hesaplanmalıdır.

Ücretlendirmenin iptali için 8778, ardından da dış hat numarasını (1-2) çevirip telefonu kapatmak yeterlidir (örneğin 87782)

Ücret çarpanı (87789):

87789 (0/1/2)

877890 : Çarpan yok (başlangıç durumu)

877891 : 8778 ile girilen ücret 10 ile çarpılır

877892 : 8778 ile girilen ücret 100 ile çarpılır

Sistem tablolarının silinmesi (825) :

Santralınızı kısmen veya tamamen yeniden programlamak istediğinizde bu özelliği kullanabilirsiniz.

8250 = Tüm hafıza kayıtlarını siler
 8251 = Tüm çağrı kayıt bilgilerini siler
 8252 = Tüm şifre ve kilitleme bilgilerini siler
 8258 = Hafızalar hariç tüm tabloları siler
 8259 = Santral başlangıç durumuna sokar

Dış hatların çalacağı abonelerin belirlenmesi (800) :

800daa

d = dış hat numarası (1-2)

aa = abone numarası (11-16)

d numaralı dış hattan gelen çağrılar aa numaralı dahili abonede çalar.

Başlangıç durumunda tüm çağrılar 11 numaralı dahili abonede çalar.

Başlangıç durumuna dönüş için "800d0" çevrilmelidir.

PTT şehirlerarası/milletlerarası arama kodunun belirlenmesi (80019) :

80019k

k : PTT Şehirlerarası / Milletlerarası Arama Kodu (0/9)

Şehirlerarası, milletlerarası arama için kullanılan PTT kodu bu programla girilir. Dış hat arama yetki kontrolü bu programla girilen numara esas alınarak yapılır. Bu özellik PTT kodunun değişebileceği veya bazı ülkelerde "9" kodunun kullanıldığı gerçeğinden hareketle sisteme ilave edilmiştir.

Başlangıç değeri 0'dır.

Dış hat alma şekli (8005) :

8005d0 = Dış hatta hem 9 hem de 7d ile çıkılır

8005d1 = Dış hatta sadece 7d ile çıkılır

d = Dış hat numarası

Dış hat alma istenilen şekle göre programlanabilir.

Dış hat çağrı durumu belirleme (8006) :

Herhangi bir dış hattan çağrı geldiğinde telefonlar dört ayrı şekilde çaldırılabilir. Bunların içinden kullanımınıza en uygun olanını seçiniz.

Konum 1 : Herhangi bir çağrı geldiğinde telefonlar 11 numaralı aboneden başlamak üzere ikişer kez çalar ve açılmadığı taktirde bir sonraki aboneye geçer. Bu sırada bir abone meşgulse geçiş bir sonraki aboneye olur. 16 numaralı aboneden tekrar 11 numaralı aboneye atlar

Konum 2 : Bu konum aynen birinci konum gibidir. Sadece telefonlar ikişer kez yerine üçer kez çalar.

Konum 3 : Bu konumda çağrı 11 numaralı aboneden başlamak üzere üçer kez çalarak 11 ve 12 numaralı aboneleri dolaşır. Çağrı geldiğinde 11 numaralı abone meşgulse 12 numaralı abone çalar. İki abonede meşgulse 11 numaralı abone kulağından uyarılır.

Konum 4 : Bu konumda 11 numaralı abone tam bir sekrete olur. Dış çağrılar sadece 11 numaralı telefonu çaldırır. Herhangi bir dış çağrı geldiğinde 11 numaralı abone meşgulse kulağından uyarılır.

80060 = Konum 1

80061 = Konum 2

80062 = Konum 3

80063 = Konum 4

Başlangıçta sistem konum 4'tedir.

Alan kodu veya ön kodla aranabilir numara belirleme (8007):

8007mnnnn

m = 0 Kimse tarafından aranamaz

m = 1 Gece servisinde kimse tarafından aranamaz

m = 2 Şehirlerarası kodundan sonra aranamaz

m = 3 Yetkisi şehiriçi olanlar arayamaz

m = 4 Yetkisi şehiriçi olanlar şehirlerarası kodundan sonra arayabilir

m = 5 Yetkisi şehiriçi olanlar sadece nnn ile başlayan numaraları arayabilirler

nnn = Alan kodu veya ön kod

Bu şekilde 10 adet kod girilebilir. Bundan sonra yapılan denemelerde hatalı işlem sesi alınır. İptali için "8008" çevrilmelidir. Bu işlem girilen tüm ön kodları siler.

Örnek : İstanbul'un Anadolu yakasındaki bir santralde yetkisi şehiriçi olanlar normal olarak şehirlerarası kodundan sonra hiçbir numarayı arayamazlar, dolayısıyla Avrupa yakasını da arayamazlar. 80074212 programı ile yetkisi şehiriçi olanların 212 alan kodlu numaraları arayabilmeleri sağlanır.

Faks yönlendirici (8009) :

8009daa(0/1/2)

d = dış hat numarası

aa = abone numarası (11'den 16'ya kadar, faks cihazının bağlandığı abone numarası)

0 = Faks yok

1 = Mod 1

2 = Mod 2

Mod 1 : d numaralı dış hattan gelen çağrı bir abone tarafından cevaplandıktan sonra 10 saniye içinde faks sinyali gelirse otomatik olarak "aa" numaralı aboneye yönlendirilir.

Mod 2 : d numaralı dış hattan gelen çağrı santral tarafından otomatik olarak cevaplanır, 10 saniye içinde faks sinyali gelirse "aa" numaralı aboneye, gelmezse 11 numaralı (veya 800daa programı ile belirtilen aboneye) yönlendirilir

İptali için 8009daa0 çevrilmelidir.

Abone dış hat erişim gurubu (801) :

aa = abone numarası (11'den 16'ya kadar)

801aa0 = "aa" numaralı abone iki hattı da alabilir.

801aa1 = "aa" numaralı abone yalnız birinci hattı alabilir.

801aa2 = "aa" numaralı abone yalnız ikinci hattı alabilir.

Dış hat grubu her tür hat erişimi için geçerlidir.

Abonelerin dış hat konuşma sürelerinin kısıtlanması (801aa9):

aa = abone numarası (11'den 16'ya kadar)

t = süre (2'den 9'a kadar dakika)

801aa9t = "aa" numaralı abone herhangi bir dış hat araması yaptığında "t"

dakika sonra konuşma otomatik olarak kesilir.

801aa90 = "aa" numaralı abonenin dış hat konuşmaları ile ilgili zaman sınırlaması yoktur

Konuşma kesilmeden 15 saniye önce abone kulağından kısa tonla uyarılır. Dışarıdan gelen çağrılar için kısıtlama yoktur.

Paralel operatör tanımlama (8015) :

aa = abone numarası (12'den 16'ya kadar)

8015aa = "aa" numaralı dahili abone paralel operatör olarak tanımlanır*

8016 = Paralel operatör iptali

*En fazla dört abone paralel operatör olarak tanımlanabilir. Bundan sonraki denemelerde hatalı işlem sesi alınır.

Örnek : 12 ve 13 numaralı aboneleri paralel operatör yapmak için 11 numaralı abone telefonundan 801512 ve 801513 programları girilmelidir

11 numaralı dahili aboneye dış hattan bir çağrı gelirse paralel operatör olarak tanımlanan bütün aboneler 11 numara ile birlikte çalmaya başlar. Mikrotelefonu ilk kaldıran abone çağrıyı yakalar.

8016 programı girilen tüm paralel operatörleri iptal eder.

Dahili çevir sesini belirleme (8022) :

80220 = Çevir sesi kesik kesiktir.

80221 = Çevir sesi sürekli dir.

Başlangıçta sistem 80220 konumundadır

Tarife programı (8023) :

8023ass

a = arama türü (1, 2, 3 : Şehir içi, Şehirlerarası, Milletlerarası)

sss = 001 ile 255 saniye arasında kontör atma süresi

Bu program arama şekline göre birim ücretlendirme süresini ayarlar. Tarife programı girildikten sonra ilk ücret arttırımı, aranan taraf cevapladıktan 6 saniye sonra yapılır. Bundan sonra arama türüne göre belirtilen sürede bir ücret arttırılır. Şehir içi veya şehirlerarası için ayrı bir zaman girilmemişse, şehir içi zaman baz alınır. Ücret arttırımı için ücretlendirme bilgisi (8778dүүü programı ile girilen) kullanılır.

Bu program PTT ücretlendirme sinyalinin bulunmadığı durumlarda gerçeğe yakın ücretlendirme yapmak için kullanılabilir.

80239 kodlu program ile tüm tarife programı iptal edilir.

Sistem yetkilisinin belirlenmesi (803) :

803aa

aa = abone numarası (11'den 16'ya kadar)

Sistemin programlanması sadece "aa" numaralı abone tarafından yapılabilir.

Başlangıçta sistem yetkilisi 11 numaralı abonedir.

MF telefon konferansa alma filtre süresini belirleme (8063) :

80630 = Filtre değeri 200 ms.

80631 = Filtre değeri 80 ms.

Başlangıçta santralınız 80630 konumundadır, yani MF telefonlarda konferansa alma (3 tuşu) işlemini yapabilmek için "3" tuşuna en az 200 milisaniye basmak gereklidir. Tiz seslerin santral tarafından 3 çevirilmiş gibi algılanmasını önlemek için kısa süreli basışlar algılanmaz.

Bazı MF telefonlar, tuşa basıldığında sürekli değil çok kısa süreli bir ton yollar. Bu tür telefonların "3" tuşu ile konferans özelliğini kullanabilmeleri için 80631 programı girilerek filtre değeri küçültülmelidir.

MF telefon *, # tuşları kullanımının ve çatalaltı yapabilme özelliğinin belirlenmesi (807) :

aa = abone numarası (11-16)

807aa11 = aa numaralı dahili abone * # tuşlarını kullanabilir, çatalaltı yapabilir *

807aa10 = aa numaralı dahili abone * # tuşlarını kullanabilir, çatalaltı yapamaz

807aa01 = aa numaralı dahili abone * # tuşlarını kullanamaz, çatalaltı yapabilir

807aa00 = aa numaralı dahili abone * # tuşlarını kullanamaz, çatalaltı yapamaz

* Telefonun açma/kapama düğmesi ile

Başlangıç durumunda tüm MF aboneler * # tuşlarını kullanabilirler ve çatalaltı yapabilirler (807aa11).

Sistemin bağlı olduğu PTT santralının birtakım servislerinden yararlanmak için * ve # tuşlarının kullanılmasının gerektiği durumlarda veya bir abonenin telefonun açma/kapama düğmesi ile aktarma yapması istenmiyorsa bu program kullanılmalıdır.

807aa00 programı girilirse o abone hiçbir şekilde aktarma yapamaz.

Eğer kullandığınız telefon apereyi MF ise, ve aktarma için # tuşunu kullanıyorsanız, 807aa10 programını girerek, telefonun açma/kapama düğmesi ile çatalaltı yapılmasını engellemiz kullanımınızı kolaylaştıracaktır.

MF arama parametresini belirleme (8088) :

80880 = MF telefonlar direkt arama yapabilir

80881 = Tüm MF aramaları santral yapar.

Başlangıçta sistem 80880 konumundadır. Eğer bazı telefonlarla yapılan aramalarda sık sık yanlış numara düşüyorsa 80881 konumu denenmelidir.

Harici zil programı (809) :

8091 = Harici zil programı devrede

8090 = Harici zil programı devrede değil

8091 programı girildiğinde, dış hatlardan bir çağrı geldiği zaman, özel röle zil kadansında çekip bırakır.

Bu özellik gürültülü yerlerde sisteme harici bir zil üreticinin bağlanması için kullanılabilir.

Özel röle çekili kalma süresi (8094) :

8094tt

tt = 01'den 25'e kadar saniyenin onda biri cinsinden çekili kalma süresidir

Kapı rölesi tt süresi boyunca çekili kalır.

Örnek : Rölenin çekili kalma süresini 2 saniye yapmak için, 11 numaralı abone telefonundan 809420 programı girilmelidir.

Başlangıç değeri 1 saniyedir (809410).

İSTEĞE BAĞLI EKLER

LT 26S Özel Telefon Seti:

LT 26s telefon seti Karel MS26s sistemi ile kullanılan, bu sistemin özelliklerinin kullanımında kolaylık ve hız sağlayan bir telefondur. LT 26s telefon seti, normal telefon işlevinin yanı sıra üzerindeki özel amaçlı tuşlar ve LCD göstergesi aracılığı ile kullanıcıların bir takım işlemleri sisteme ait özel kodları bilmelerine gerek kalmadan tek tuşla yapabilmelerini, kendi durumlarını ve kendileri ile ilgili bilgileri gözlerebilmelerini sağlar.

KY16 Mini Yazıcı:

Telefon giderlerinizi kontrol altında tutabilmeniz, gerçek ücretlendirme özelliğinden yararlanarak görüşme tutarlarını sağlıklı bir şekilde saptayabilmeniz için geliştirilmiş mini bir yazıcıdır. MS 26S santralinizin hafızasında saklanan dış hat görüşmelerine ait, arayan abone, aranan harici numara, tarih, başlangıç zamanı, görüşme süresi, görüşmeyi bitiren abone, PTT ücret sinyali sayısı ve ücret gibi çağrı kayıt bilgilerini yazılı olarak alabilmenize olanak sağlamaktadır.

DY 01 Diyafon:

DY 01 sayesinde kapı ile telefonunuzdan görüşebilir ve özel röle kontağını kullanarak kapınızı açabilirsiniz. DY 01'i sekreterinizle veya diğer hizmet birimleri ile haberleşmede kullanmanız da mümkündür.

CM 26s Bilgisayar Ara Birimi ve Raporlama Sistemi:

Dış hat görüşmelerinizle ilgili çağrı kayıt bilgilerini izlemek, çok seçenekli raporlama imkanlarından yararlanmak ve telefon trafiğinizle ilgili istatistiki bilgiler almak üzere kişisel bilgisayarınız ve santraliniz arasındaki iletişimi ve raporlamayı sağlamaktır. Siz bilgisayarınızı başka işleriniz için kullanmaya devam ederken MS 26S'den gelen konuşma bilgileri arka planda çalışan bir program yardımıyla bilgisayarınıza aktarılmaktadır.

BBU 38 Akü Bağlantı Modülü:

Enerjinin çok sık kesildiği dolayısıyla santralinizin normal işlevlerini yerine getiremediği durumlarda akü bağlantısına olanak sağlayan BBU 38, 12V aküden santral için gerekli olan tüm çalışma voltajlarını üretecek şekilde tasarlanmış, anahtarlamalı bir besleme modülüdür.

SF 04 Yıldırım Koruyucu Devre:

Yıldırıma açık olan sahalarda PTT ve / veya dahili hatları yıldırımdan korumak için geliştirilmiştir.

İlave Birimler ve Yerleşimleri:

